

PALOMARES – RUTA OESTE

Miércoles 13 de mayo 10.00-14.00



Palencia (Plaza San Lazaro)

salida en bus a las 10.00

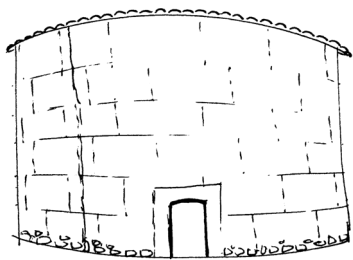

Villamartín de Campos

Autilla del pino

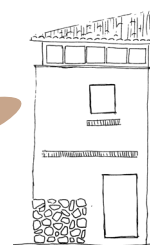

Torremormojón



Ampudia

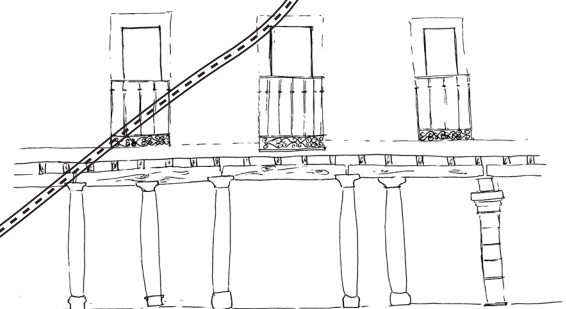
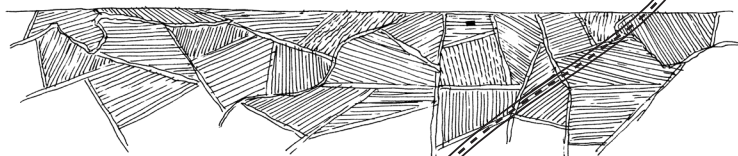

* La organización se reserva el derecho a modificar el itinerario de la ruta.

Organizan:



Patrocina:



Colaboran:



La ruta Oeste de Palomares recorre los pueblos de Villamartín de Campos, Pedraza de Campos, Torremormojón, Capillas, Guaza de Campos y Frechilla, con un total de 69 construcciones en 7 conjuntos, de los que visitaremos dos, complementando la ruta con otras tipologías vernáculas de Tierra de Campos. Los palomares son arquitectura vernácula de tierra (adobe o tapial); integradas en los campos de cultivo de la meseta para la cría de pichones, el consumo de su carne, y el aprovechamiento de la palomina.

Autilla del Pino



1

Casa Marquesa · Pin Estudio. Esta rehabilitación de Pin Estudio transforma una antigua vivienda adosada a la muralla (s. XVI) en casa-taller mediante la consolidación de la envolvente de tapial sobre zócalo de mampostería. La intervención respeta la masividad del muro, creando aberturas controladas y ampliando la captación a través de una ventana corrida bajo el alero. Los forjados y cubiertas se sustituyen para asegurar la habitabilidad y estabilidad estructural del conjunto.

Barrio de Bodegas (BIC). Excavadas en el cerro del Castillo (s. XVI), se organizan en tres niveles paralelos. Nos reciben en la calle los merenderos, construcciones de piedra de muy diversas tipologías que dan acceso a las escaleras descendentes de tierra. Entre las bodegas privadas encontramos alguna que ha sido abierta al público para ofrecer una experiencia inmersiva en la arquitectura horadada, la tradición vinícola y la gastronomía castellana.

Mirador de Campos. Coronando la ondulación del páramo de los Torozos se sitúa el Mirador de Campos. Este balcón natural proyecta una extensa panorámica hacia el paisaje terracampino y sus pueblos.

2

Villamartín de Campos

Conjunto de palomares. Existe un único conjunto con 8 palomares de gran tamaño. La mayoría son de tipología circular con patio central. Destaca un ejemplar formado por cuatro anillos concéntricos de muros de carga de tierra. Originalmente los edificios contaban con un recinto perimetral, del que apenas quedan vestigios de sus tapias.



3

Torremormojón

Conjunto de palomares. Existe un conjunto de 17 palomares organizados en dos agrupaciones, en su mayoría en mal estado de conservación. El núcleo próximo al casco urbano se compone de palomares aislados alineados al viario, mientras que el segundo núcleo y los palomares integrados en el casco urbano definen recintos cerrados con tapias perimetrales.

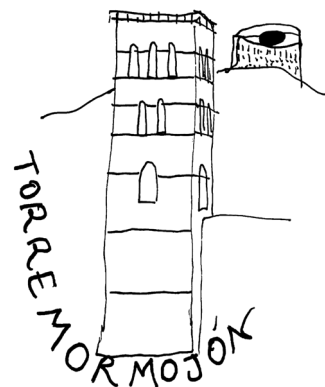

4

Ampudia

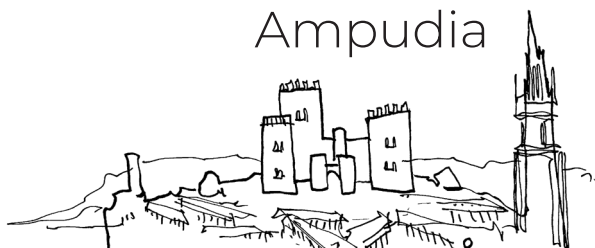

Calle Corredera. En esta calle porticada del s.XVII el espacio público se resguarda bajo las casas mediante soportales de pies derechos de piedra o madera maciza sobre basas de piedra. Las plantas superiores de estos edificios; de tapial, adobe o entramado de madera con rellenos de tierra; descargan sobre forjados entramados de madera apoyados en los pilares y basamentos inferiores. El paramento y los balcones de forja se protegen mediante aleros.

Más información:

palencia turismo con pé



PALENCIA
TURISMO
www.palenciaturismo.es



PALOMARES
DE PALENCIA
www.palomaresdepalencia.es

RUTA CAMINO DE SANTIAGO - CANAL DE CASTILLA



Miércoles 13 de mayo 16.00-20.30

Villalcázar de Sirga

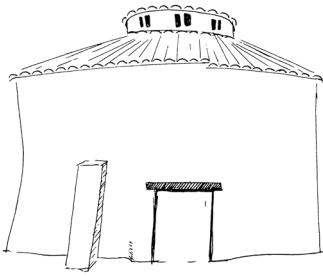

Población de Campos



Fromista

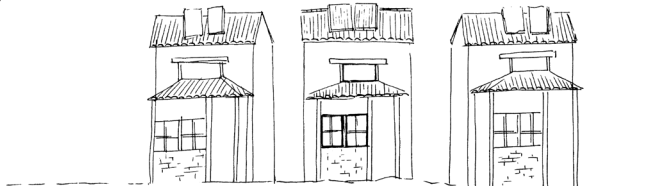

Amayuelas

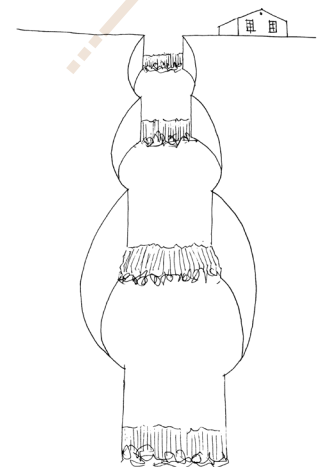

Palencia (Plaza San Lazaro)

salida en bus a las 16.00

* La organización se reserva el derecho a modificar el itinerario de la ruta.

Organizan:



Patrocina:



Colaboran:



El Canal de Castilla, obra de ingeniería hidráulica del s. XVIII, se construyó para conectar y salvar el desnivel entre los campos de cultivo de la meseta y los puertos del norte. Su recorrido converge con el del Camino de Santiago en Frómista, permitiendo el análisis de sus esclusas y la interacción de esta infraestructura civil con palomares e iglesias, ejemplos de sistemas constructivos en tierra adaptados a diferentes escalas.

Villalcázar de Sirga

1

Palomar del Camino. De los 4 ejemplares que se conservan en la localidad, este centro de interpretación rehabilita un palomar de adobe de planta circular, una tipología típica de la región. En su interior se observan los nidales donde anidaban las palomas para el consumo de su carne y el aprovechamiento de la palomina para el abonado de los cultivos.



2

Población de Campos

Iglesia de Santa

M^a Magdalena. Esta iglesia (s. XIV), ejecutada en tapial calicostrado sobre zócalo de sillería, permite el análisis del sistema constructivo. El templo alcanza una altura de once cajones de tapia, con verdugadas y machones de ladrillo. Al interior se organiza en tres naves sobre columnas cilíndricas de sillería. Su emplazamiento, en la zona más alta de la localidad, ofrece un mirador hacia el pueblo.



Viviendas ecológicas. A través de una cooperativa, en 1999 se autopromocionan estas viviendas ecológicas, basadas en el uso de materiales tradicionales de bajo impacto, sistemas bioclimáticos y un modelo de vida comunitario y ecológico. Se proyectan 10 viviendas con primera planta de muro portante de tapial y planta superior de adobe o BTC. La fachada oeste se protege con ladrillo cerámico y el resto de las fachadas se revocan con cal y arena. Se integra energía solar térmica y placas fotovoltaicas.

Palomar · Banco de semillas. En el interior de este palomar rehabilitado se encuentra un banco de semillas, albergando cada nidial una especie de las diferentes variedades de cultivo tradicionales. Para ello se recupera el anillo exterior de adobe del palomar, aprovechando la autorregulación higroscópica y la inercia térmica del material para la conservación de las semillas; y se retiran los anillos interiores.

3

Frómista

Cuádruple esclusa del Canal de Castilla

y casa del esclusero. Este conjunto de esclusas (de la 17 a la 20 del Ramal Norte), con vasos ovalados de sillería caliza, conecta cuatro estanques consecutivos salvando un desnivel de más de 14 m. En las inmediaciones se encuentra la casa del esclusero, rehabilitada para albergar la oficina de turismo. El esclusero operaba las compuertas de las esclusas, permitiendo el paso de las barcazas.

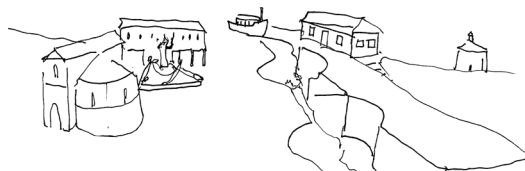

4

Amayuelas

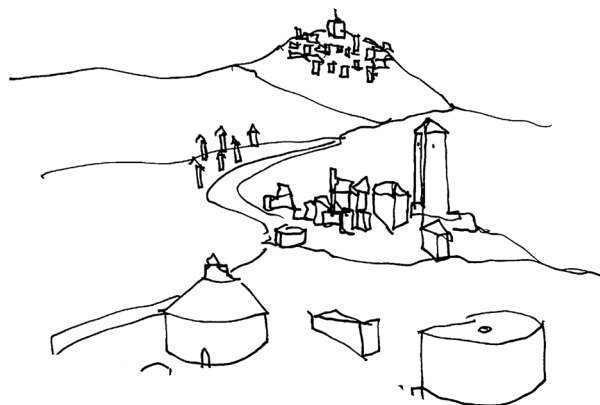

Más información:



RUTA LA VEGA ROMANA

Jueves 14 de mayo 10.00-14.00

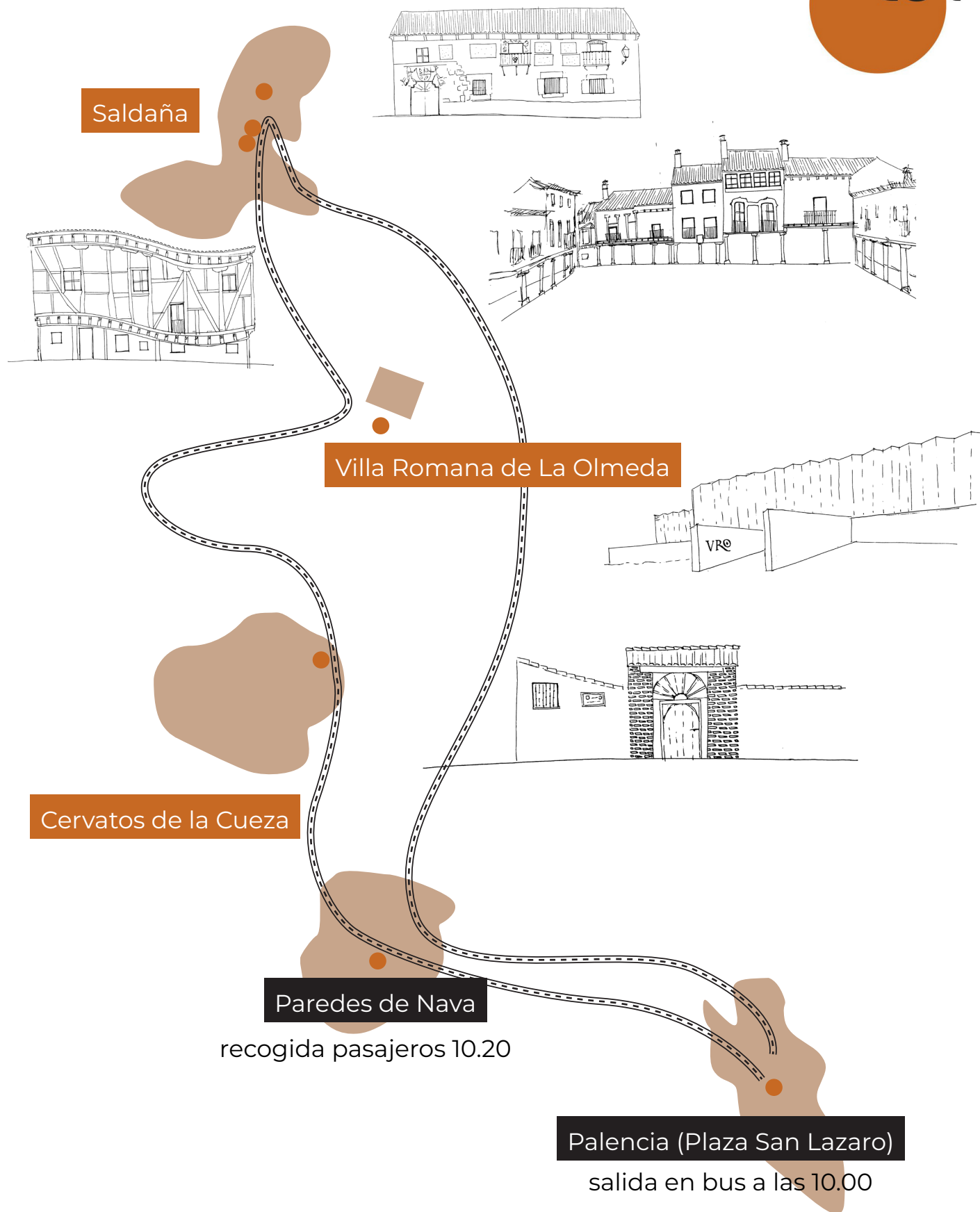

* La organización se reserva el derecho a modificar el itinerario de la ruta.

Organizan:



Patrocina:



Colaboran:

COAL



Colegio Oficial de Arquitectos de León



Llamada así por la unión de la comarca de la Vega con la vía Aquitania. El recorrido permite analizar el desarrollo técnico entre las villas romanas, con hipocausto y grandes cimentaciones; y la arquitectura tradicional de tierra, donde el hipocausto se convierte en gloria (especialmente en las zonas rurales de Castilla) y la inercia térmica se almacena en los muros de adobe o tapial.

Cervatos de la Cueva

1

Casa Museo del General San Martín (BIC).

Cerrado por una tapia, esta vivienda (ahora museo) de entramado de adobe y pies derechos de madera, se reúne entorno al patio, en forma de "U". Los volúmenes atienden a la tipología tradicional de la casa de labranza en Tierra de Campos, separando la zona de vivienda de la de animales. La vivienda se articula alrededor de la cocina y la lumbre, separándose de este el espacio para el curado de los embutidos. En la sala de honor se resguarda el legado que vincula a la familia San Martín con la República Argentina.

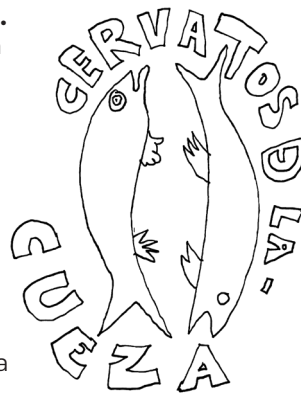

Pedrosa de la Vega



2

Villa Romana de La Olmeda (BIC).

Esta Villa rural tardo-romana (s. IV), protegida por una gran estructura proyectada por Paredes Pedrosa, es una de las mejores conservadas in-situ. La planta, de 4400 m2 de extensión, se dispone alrededor de un peristilo, al que se abren distintas dependencias, 26 de las cuales están decoradas con 1450 m2 de mosaicos policromos. Por debajo de estas salas nobles se puede observar el sistema del hypocaustum, frente a las dependencias secundarias con suelos más sencillos de Opus Signinum (tierra apisonada con mortero de cal y fragmentos cerámicos). En el sector oeste se conserva el complejo termal (Balnea) anexo a la villa.

Saldaña

3

Plaza vieja. La huella rectangular de esta plaza porticada tiene sus orígenes en el s. X-XI, aunque las construcciones que la limitan datan del s. XVI-XVIII. Las viviendas se construyen sobre zócalo de mampostería, con un piso bajo de ladrillo macizo y un segundo piso que combina este material con entramados de madera. Los pórticos, de madera sobre basas de caliza, dan un aspecto uniforme a la fachada de la plaza, roto puntualmente por nobles escudos de armas.

Casa Torcida. Al igual que las construcciones de la Plaza Vieja esta vivienda, actualmente restaurante, fue construida con entramado de la madera y ladrillo. La gran capacidad de deformación de la madera da a esta edificación su característico aspecto, causado por el asentamiento diferencial de las cimentaciones sobre el suelo arcilloso.

Casa del Marqués de Valdavia. Este conjunto, unión de un primer edificio de dos plantas y un segundo de tres, ha sufrido diferentes transformaciones para lograra armonizar su fachada. La construcción es de tapial calicostrado, con machones de ladrillo, sobre zócalo de sillería, que se extiende en los esquinales y recercados de los huecos.

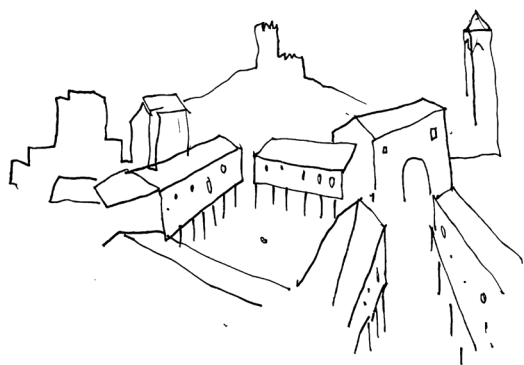

Más información:



PALOMARES – RUTA ESTE

Jueves 14 de mayo 16.00-20.30



Támara de Campos



Santoyo

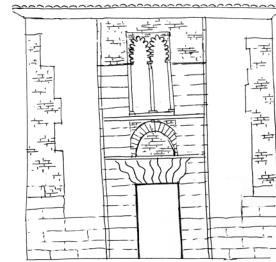
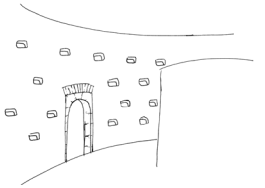

Astudillo

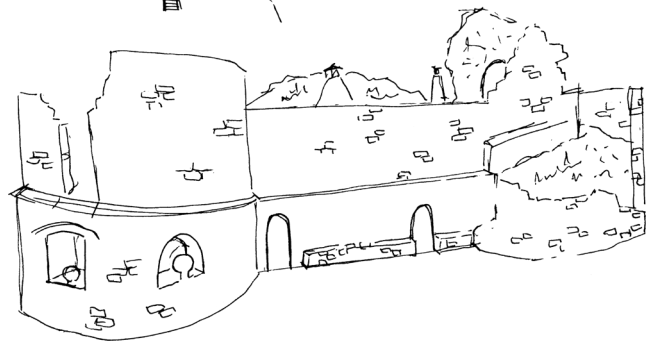
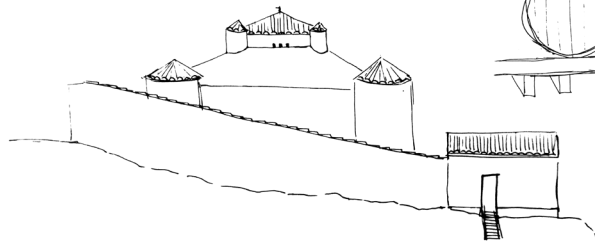

Palencia (Plaza San Lazaro)

salida en bus a las 16.00

* La organización se reserva el derecho a modificar el itinerario de la ruta.

Organizan:



Patrocina:



Colaboran:



La ruta Este de Palomares recorre los pueblos de Támara de Campos, Santoyo y Astudillo, con un total de 51 construcciones, complementando la ruta con otras arquitecturas religiosas y defensivas. Los palomares son arquitectura vernácula de tierra (adobe o tapial); integradas en los campos de cultivo de la meseta para la cría de pichones, el consumo de su carne, y el aprovechamiento de la palomina.

1

Astudillo

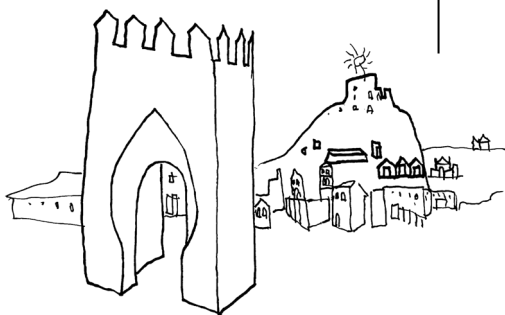

Castillo de la Mota de Astudillo. Sobre una mota se alzan las ruinas del castillo (s. XV), compuestas por el cubo nordeste y restos del muro norte. En los muros de sillería caliza se abren troneras y saeteras. La presencia de bodegas en las laderas de la mota ha afectado la integridad del conjunto, acelerado su deterioro desde el s. XIX.

Barrio de Bodegas. Distribuidas bajo las viviendas y agrupadas alrededor del castillo (creando el barrio de bodegas), se excavan en los afloramientos arcillosos. La extracción de la tierra, a través de la galería de acceso y las zarceras, dio lugar a estancias abovedadas (medio punto o apuntadas) revestidas con sillería o mampostería de caliza.

Conjunto de palomares. Existen tres grandes conjuntos, con un total de 15 palomares. En su mayoría son poligonales, destacando dos ejemplares con forma de castillo almenado. Están construidos con adobe y tapial sobre zócalos de piedra, enlucido con barro o cal.

Convento de Santa Clara. Formado por el palacio de Pedro I y la casa de María de Padilla, este convento (s.XIV) es un ejemplo de arquitectura gótica y mudéjar, combinando sillería, ladrillo y tapial. Del conjunto desataca la iglesia, de estilo gótico-mudéjar; el palacio, con una fachada de formas islámicas y estancias con alfarjes y yeserías; y el patio porticado castellano con portadas mudéjares.

2

Santoyo

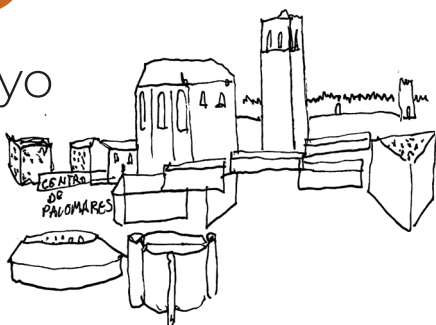

Iglesia de San Juan Bautista (BIC). Una iglesia de sillería caliza que superpone estilos arquitectónicos (románico, gótico, plateresco y renacentista) desde el inicio de su construcción (s. XII). La torre-campanario de cinco cuerpos (s. XIII) le otorga un aspecto fortificado al conjunto y le da nombre, "La Noble Villana". Tiene planta de cruz latina y tres naves, con pilares octogonales que sustentan arcos apuntados y un complejo sistema de bóvedas de crucería, terceletes y combados.

Centro temático del Palomar. Ubicado dentro de una antigua casa de labranza, este centro analiza la tipología del palomar y su importancia en la cría de la paloma. El espacio pone en valor la tradición de los palomares, desde su funcionalidad agrícola hasta su construcción vernácula, destacando el papel del barro en la arquitectura terracampina.

3

Támara de Campos

Conjunto de palomares. Conjunto de 21 palomares distribuidos alrededor de todo el casco urbano. Con una tipología muy variada, destacan dos palomares octogonales, sin patio y con cubierta a ocho aguas; y un palomar cuadrado con cubierta a dos aguas, formando una bóveda de adobe.

Iglesia de San Hipólito el Real. Este templo gótico (s. XIV) de sillería caliza se compone de tres naves de bóveda de crucería y tres ábsides. Su acceso principal se realiza a través del pórtico de la torre herreriana (s. XVII), que da nombre a la iglesia, "La Moza de Campos". De especial interés es el órgano de la iglesia, exento y sustentado sobre una columna de madera.



Más información:



RUTA **VEGAS DEL ARLANZA** **Y EL PISUERGA**

Viernes 15 de mayo 10.00-14.00

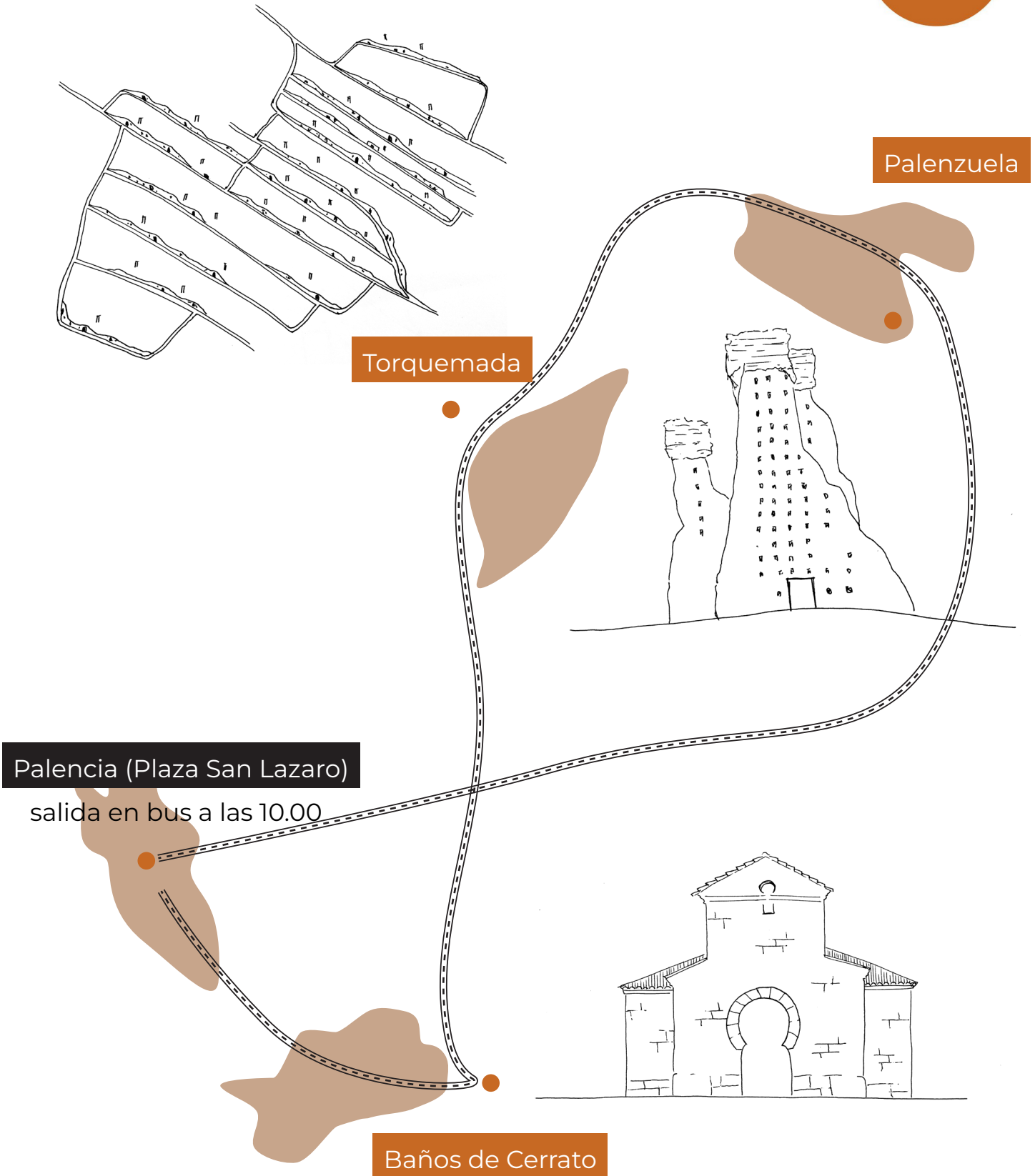

* La organización se reserva el derecho a modificar el itinerario de la ruta.

Organizan:



Patrocina:



Colaboran:

COAL



Colegio Oficial de
Arquitectos de León



Este itinerario es un recorrido por la evolución de los sistemas constructivos desde el s. VII hasta la época más contemporánea. El recorrido permite contrastar la versatilidad de los materiales básicos (tierra y piedra) según su comportamiento estructural y su papel en la envolvente del edificio.

1

Palenzuela

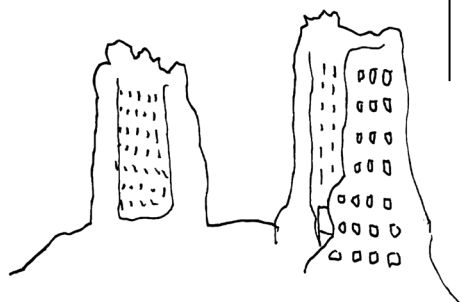

Castillo de Palenzuela. Estas ruinas pertenecieron al castillo de la villa (s. IX), que lleva en declive más de mil años. Hoy en día se conservan tres torres y parte de su muralla. Su estado de ruina permite analizar el relleno de tapial tras la pérdida del revestimiento exterior de piedra, quedando expuestos los huecos del emparrillado de madera. Se conservan los remates de sillería en la coronación de los lienzos.

Casa de adobe. El desprendimiento del revoco exterior en este edificio actúa como cata natural, permitiéndonos ver la fábrica de adobe. Las cuencas de los ríos Arlanza y Pisuerga aseguran la disponibilidad inmediata de arcillas para la fabricación de este material. Los muros de carga de adobe aseguraban la inercia térmica ante las variaciones del clima de la meseta.

2

Torquemada

Barrio de Bodegas (BIC).

La particularidad de este barrio de bodegas, frente a otros de la comarca, viene de su desarrollo bajo una superficie plana, por la falta de cerros cercanos a la localidad. Por esta razón las bodegas, dispuestas en calles de trazado ortogonal, se desarrollan bajo el terreno con un gran desnivel.

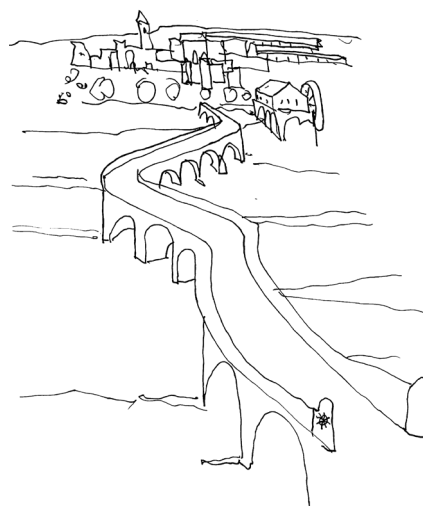

3

Baños de Cerrato

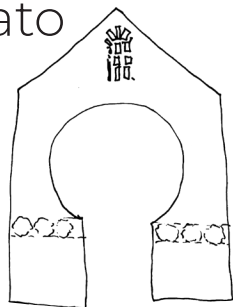

Basílica de San Juan de Baños. Esta basílica visigoda (661 d.C.), fundada sobre restos romanos, es uno de los templos cristianos más antiguos de España. Se construye con sillares colocados a hueso. Al interior, clásico y austero, cuatro columnas de mármol con capiteles corintios sostienen los arcos (de herradura) que diferencian la nave central de las dos naves laterales. El templo ha sufrido diferentes modificaciones y remodelaciones a lo largo del tiempo, como es el caso del pórtico de entrada (original), al que se le añade una parte superior con espadaña en el s. XIX.

Fuente de San Juan. En las cercanías de la Basílica brota un manantial conocido en época romana, por la cual se construye la basílica. Esta fuente de sillería se compone de dos arcos de herradura que protegen el vaso de agua.

Más información:



RUTA DEL CERRATO

Sábado 16 de mayo 10.00-14.00



Palencia (Plaza San Lazaro)

salida en bus a las 10.00

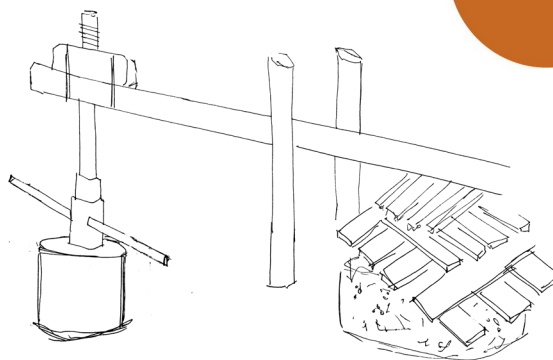

Baltanás

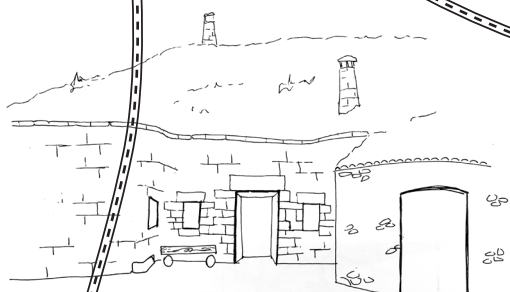

Dueñas

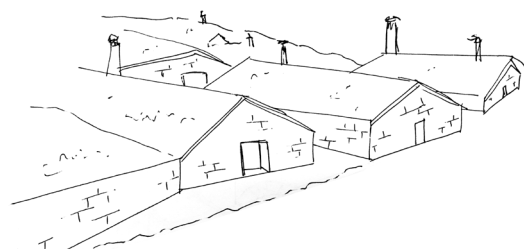

Castrillo de Onielo

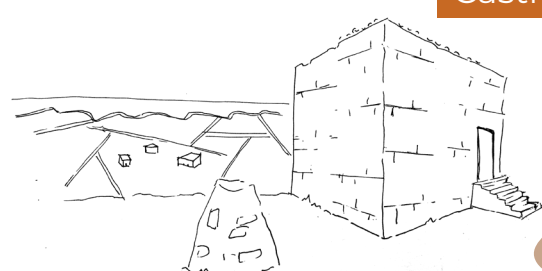

Vertavillo

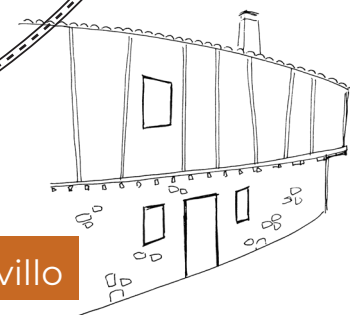
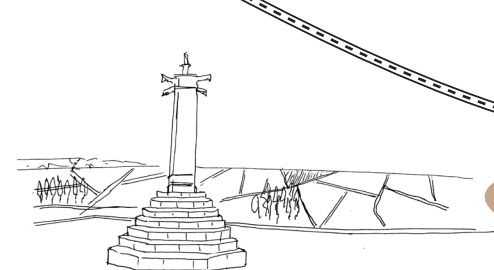

* La organización se reserva el derecho a modificar el itinerario de la ruta.

Organizan:



Patrocina:



Colaboran:



Esta ruta analiza la arquitectura popular de la comarca del Cerrato, basada en la arquitectura horadada y el aprovechamiento de la inercia térmica tanto en bodegas como en viviendas. Los sistemas de tierra, apoyados en el uso de la piedra, definen una tipología adaptada a la morfología de páramos y valles.

1

Dueñas



Centro de interpretación de Bodegas “Familia Cabeza”. De entre los cuatro barrios de bodegas y las numerosas bodegas excavadas bajo las viviendas de Dueñas, este museo-bodega se encuentra en el cerro norte de la localidad. En este espacio se busca representar y transmitir la importancia de la industria vinícola en la comarca y la arquitectura ligada a ella. En concreto, esta bodega se compone de dos grandes naves enterradas para las cubas, además del lagar exterior y el portal, contruidos en piedra labrada.

Museo Casa-Cueva Valentín. Esta tipología de vivienda excavada en el Cerrato tiene relación con el auge vitivinícola, y era habitada por gente de pocos recursos. La vivienda se comenzaba a excavar con una gran estancia (destinada a los espacios más nobles de la casa pues tenía ventilación y luz natural), expandiéndose hacia el interior de la ladera. Su condición de arquitectura horadada aporta inercia térmica, incrementando la humedad a medida que se avanza hacia el interior. Las paredes se recubrían con yeso y cal para evitar los desprendimientos de tierra, sin evitar la transpiración del terreno.

2

Vertavillo

Casa Curva. Dentro de la tipología de arquitectura popular, destaca esta casa con un peculiar trazado curvo. La planta baja está construida en mampostería, sobre la que se apoya la segunda planta de entramado de adobe y madera.

Mirador · Rollo Juridiccional. Presidido por este hito de sillería renacentista, se abre sobre el paisaje un mirador al Cerrato. Desde este punto se puede analizar la geografía de los páramos y el afloramiento de pueblos en los valles.

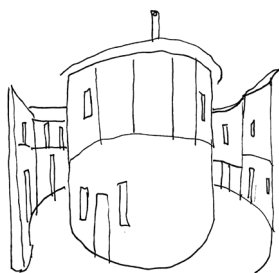

3

Castrillo de Onielo

Mirador · Restos del Castillo. De los restos de la muralla que protegían esta villa nos situamos al lado de los restos de una de sus torres. Desde este mirador, elevando en el cerro, se pueden observar 3 de los 6 palomares que se conservan en la localidad, integrados dentro del paisaje de campos.



4

Baltanás

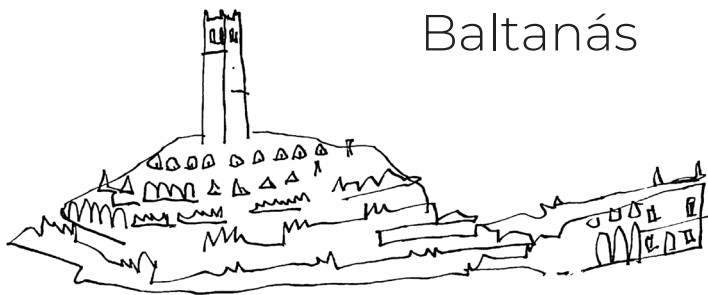

El Lagar. Situado en el Barrio de Bodegas de Baltanás se encuentra el antiguo lagar comunal. Dentro del contexto vinícola aparecen dos espacios claves; las bodegas, arquitecturas excavadas en tierra que garantizan la inercia térmica durante el almacenado del vino; y el lagar, donde empieza el proceso de producción. Se trata de un edificio (en superficie) de muros portantes piedra labrada, proyectados para soportar las presiones de la prensa de viga y quintal necesarias para la extracción del mosto de la uva.

Más información:

